



einfache Schreibmappe

mit Innenfächer (22.5x35cm)

Materialliste

! Blache (weiss)	0,75m
! Blache Kontrast (rot)	0,10m
! Dekormaterial (Folie Kreuze)	0,25m
! Steckschloss	1x

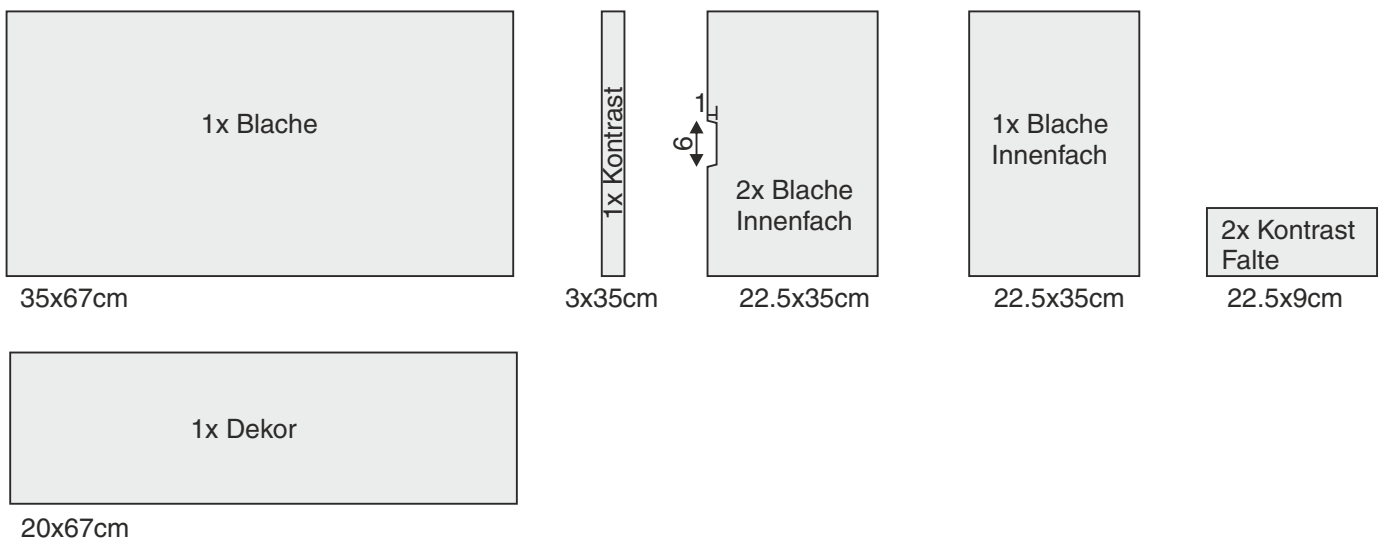

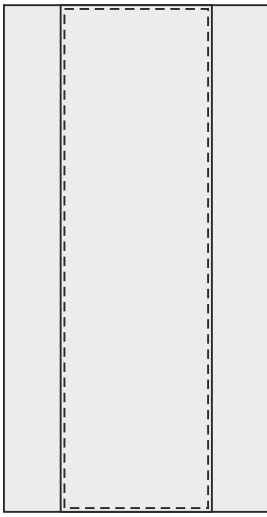

Dekor-Teil zentriert auf grosses Blachensstück bei 1mm rundherum aufnähen.

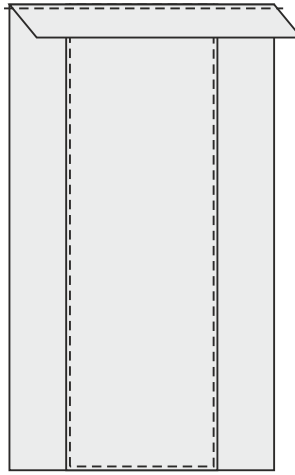

Eine kurze Seite 2cm nach vorne umbiegen und bei 1mm steppen.

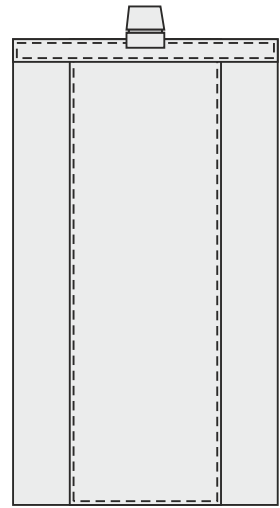

Kontraststreifen über die gefaltete Kante (bündig zur Kante) bei 1mm rundherum aufnähen und Steckschloss zentriert anbringen.

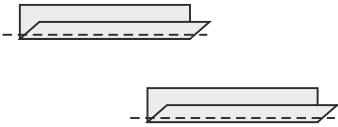

Die 2 Kontrasteile in der Längsrichtung mittig falten und bei 1mm steppen.

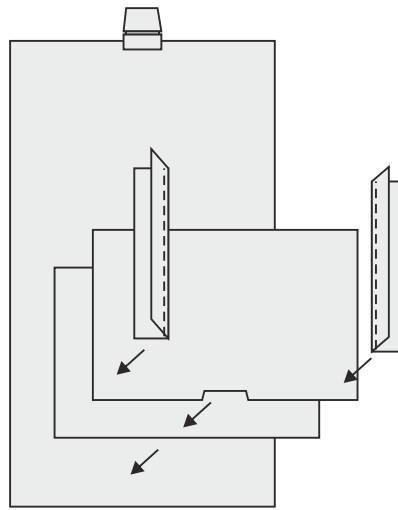

Innenfach ohne Ausschnitt und eines mit sowie die 2 gefalteten Teile (Falte nach innen) auf das Hauptteil positionieren.

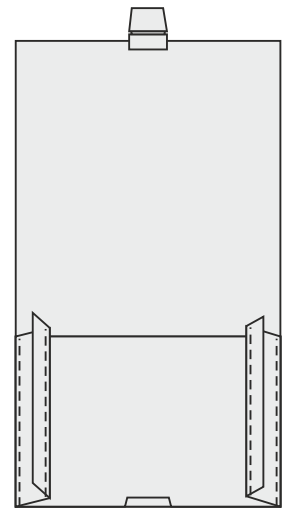

Alle Teile an den 2 Seiten miteinander zusammennähen -> von der Falte nur die untere Lasche

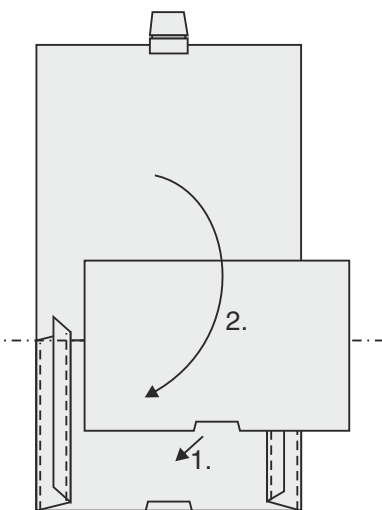

Das 2. Innenfach-Teil mit Ausschnitt auf die anderen positionieren, die Klappe der Mappe an der Unterkante der Innenfächer umklappen und die 3 Lagen zusammennähen.

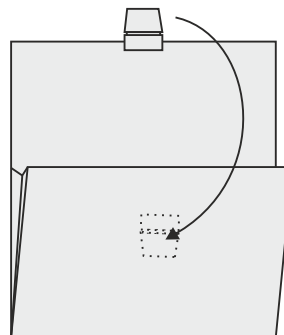

Gegenstück des Steckschlosses auf das bereits befestigte darauf stecken, die Mappe schliessen, so dass die Klappe sauber eingemittet ist und dann mit Druck die Zähne durch die Mappenwand drücken und rückseitig umbiegen.